

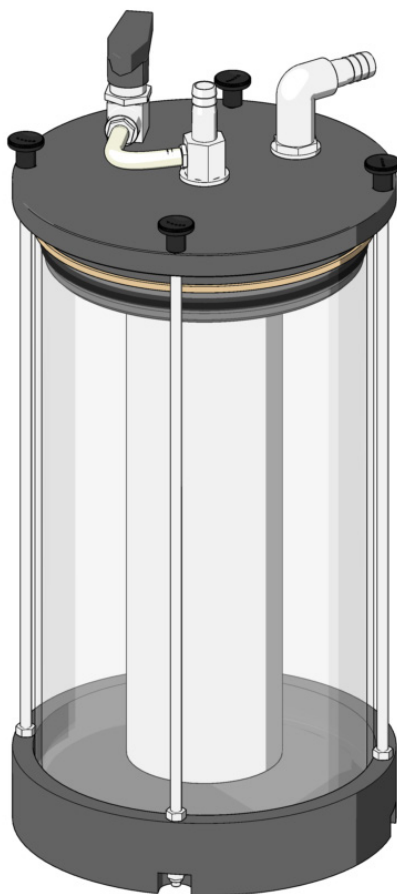

MANUEL UTILISATEUR
POSTE DE FILTRATION
POUR LIQUIDES ALIMENTAIRES
POURVU DE FILTRE UNIQUE



INDEX

1. Normes générales de sécurité.....	4
2. Contenu de l'emballage	6
3. Déballage.....	6
4. Description du produit.....	7
5. Mise en marche.....	8
6. Vidange du réservoir	10
7. Remplacement filtre.....	11
8. Entretien	14
9. Elimination	15
10. Déclaration de conformité	15
11. Garantie	16

1. NORMES GENERALES DE SECURITE

Lire toutes les instructions et tous les avertissements de sécurité avant l'utilisation. Conserver le manuel pour toute référence ultérieure.

Toutes les images sont incluses à des fins d'illustration. Les produits peuvent être soumis à des modifications pendant la fabrication.



Ce manuel d'emploi fait partie intégrante des Postes de filtration et il doit être lu attentivement avant de l'utiliser car il fournit des instructions de sécurité importantes pour l'installation, l'utilisation et l'entretien. A conserver précieusement.



Avant d'utiliser les Postes de filtration, lire attentivement les instructions générales de sécurité ci-dessous.

- Après avoir enlevé l'emballage, s'assurer que les Postes de filtration ne soient pas endommagés. En cas de doute, ne pas les utiliser et contacter un centre de service agréé. Ne pas laisser d'éléments d'emballage (sacs en plastique, carton, etc.) à la portée des enfants ou des personnes handicapées car ils constituent des sources potentielles de danger. Le concept de sécurité de l'appareil n'est valable qu'en parfait état.
- Cet appareil n'est pas conçu pour être utilisé par des personnes (y compris les enfants) dont les capacités physiques, physiologiques ou intellectuelles sont réduites, ou qui manquent d'expérience et/ou de compétences, à moins qu'elles ne soient sous la surveillance d'une personne responsable de leur sécurité ou qu'elles ne leur fournissent des instructions sur la manière d'utiliser l'appareil. Surveiller les enfants pour les empêcher de jouer avec l'appareil.
- Placer l'appareil sur une surface sèche et stable.
- Ne pas exposer l'appareil à la lumière directe du soleil.
- Ne pas obstruer l'appareil avec des objets lorsqu'il est en marche.
- Ne pas exposer l'appareil au vent, à la pluie et aux projections d'eau.
- Ne jamais plonger l'appareil dans l'eau ou dans d'autres liquides.
- Ne pas utiliser d'éponges métalliques ou de produits abrasifs pour nettoyer l'appareil.
- Surveiller les enfants afin qu'ils ne jouent pas avec le poste de filtration.
- L'appareil est destiné à un usage domestique et à des environnements similaires (lieux de travail, hôtels, motels et installations similaires). L'appareil n'est pas destiné à un usage industriel.
- Confier au service clientèle la réparation ou le remplacement des câbles de connexion et/ou des appareils endommagés ou qui ne fonctionnent pas correctement.
- Ne pas ouvrir le boîtier de l'appareil pour essayer de le réparer vous-même. Cela pourrait compromettre la sécurité de l'appareil et invalider la garantie.
- Ne JAMAIS plonger la machine dans l'eau; la nettoyer uniquement avec un chiffon légèrement humide.

 **ATTENTION**

La configuration originale des appareils ne doit absolument pas être modifiée.
Lorsqu'on reçoit l'appareil contrôler que la fourniture corresponde aux spécifications de la commande.

En cas de non-conformité, informer immédiatement le fabricant.
S'assurer aussi que l'appareil n'ait pas été endommagé pendant le transport.

Les produits de la Société Industria di Leivi ne sont pas conçus pour fonctionner dans des environnements à risques d'explosion et d'incendie. En cas de défauts ou de fonctionnement incorrect, les Postes de filtration ne doivent pas être utilisés jusqu'à ce que le service d'assistance technique ait effectué les opérations de réparation.

Service d'Assistance Technique

CACHET DU
REVENDEUR

2. CONTENU DE L'EMBALLAGE

Le poste de filtration est délivré dans une boîte à l'intérieur de laquelle il y a:

1. Poste de filtration
2. Tuyaux d'entrée et de sortie produit de 3/8"
3. Manuel d'instructions

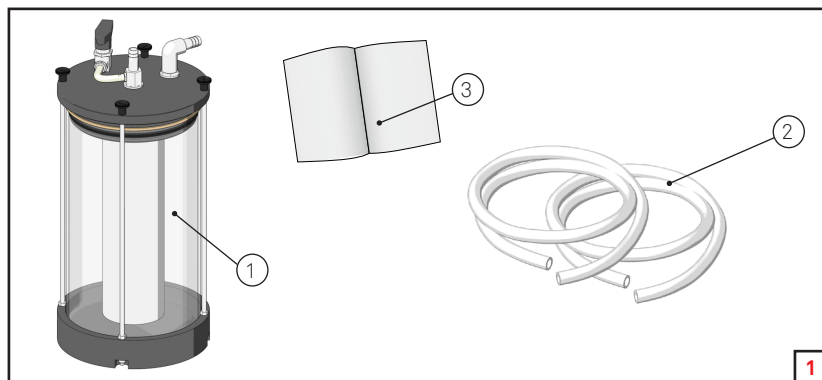

3. DEBALLAGE

1. Extraire l'appareil de la boîte.
2. Enlever toutes les parties de l'emballage.

ATTENTION

Ne pas laisser que les enfants jouent avec les sacs en plastique.
Ils risquent de s'étouffer!

Contrôler l'appareil

Avant de mettre en marche l'appareil, contrôler qu'il y ait toutes les parties listées et qu'il n'y ait pas de signes visibles de dommage.

NOTE

Le poste de filtration doit être nettoyé et désinfecté avant chaque utilisation.

4. DESCRIPTION DU PRODUIT

Le poste filtrant est conçu pour la filtration des liquides alimentaires pendant le remplissage des bouteilles.

Le liquide entre dans le poste de filtration grâce à la dépression créée par l'embouteilleuse (non incluse).

Le poste de filtration est constitué comme suit:

1. Raccord entrée liquide
2. Raccord sortie liquide
3. Robinet de remplissage réservoir
4. Cylindre de pyrex
5. Filtre

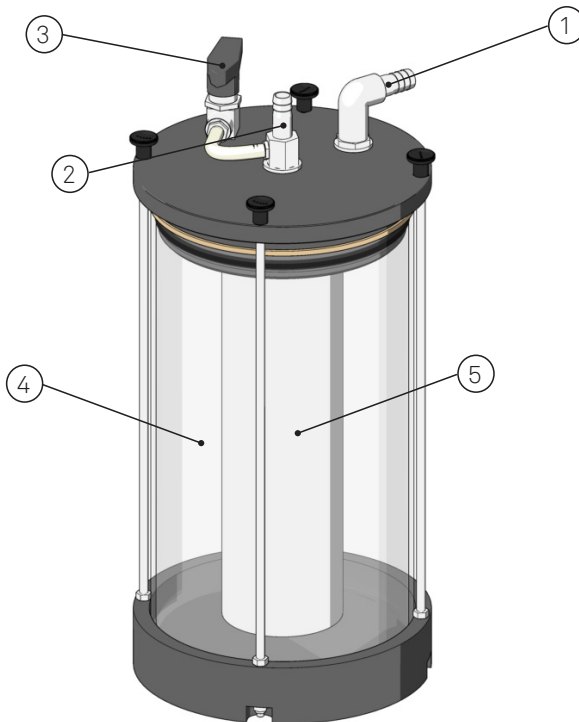

ATTENTION

Pour le passage du liquide, il faut utiliser uniquement des tuyaux destinés à des fins alimentaires dont la température maximale est de 80°.

5. MISE EN MARCHÉ

POSITIONNEMENT

Placer le poste de filtration sur une surface plane, loin des sources de chaleur. Vérifier la mise à niveau de l'équipement et si nécessaire, le mettre à niveau convenablement.

POSITIONNEMENT FILTRE

Insérer le filtre dans son logement, et le faire tourner d'environ 90° dans le sens des aiguilles d'une montre et le fixer à l'aide des arrêts adéquats. "1" (voir fig. 2). Les filtres sont vendus séparément.

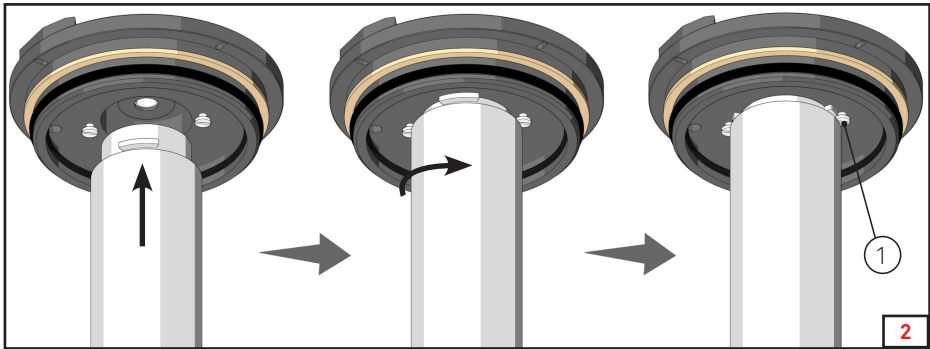

Démarrer la machine de remplissage et procéder au remplissage (voir le manuel relatif).

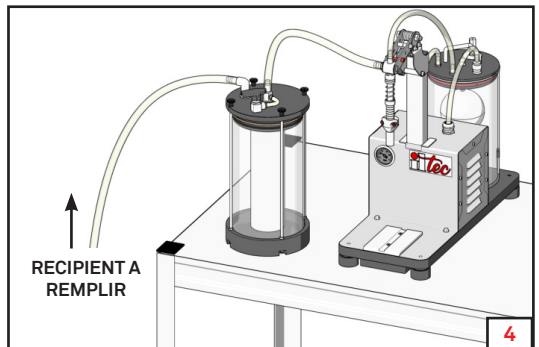
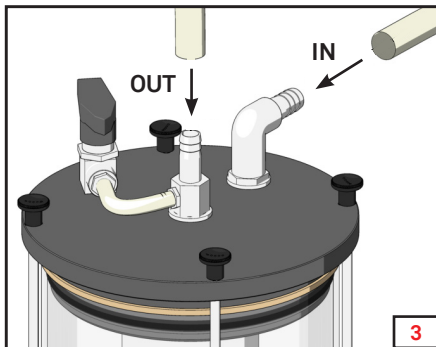

CONNEXION TUYAU D'ENTREE ET DE SORTIE

Connecter le tuyau d'entrée et de sortie aux porte-tuyaux relatifs (voir fig. 3).

Vérifier le raccordement correct du tuyau de sortie à la machine de remplissage (non fournie - voir le manuel relatif).

Le poste de filtration peut être connecté à la machine de remplissage Ultrafiller 1 comme indiqué dans la figure (voir fig.4)

FONCTIONNEMENT DU POSTE DE FILTRATION

Après avoir positionné le filtre et connecté le poste de filtration à la machine de remplissage Ultrafiller 1, procéder de la façon suivante:

1. Ouvrir le robinet de by-pass "1" du porte-filtre.
2. Démarrer la machine de remplissage.
3. Quand le liquide arrive au tuyau transparent "2" fermer le robinet. A partir de ce moment, le filtre "3" est opérationnel.

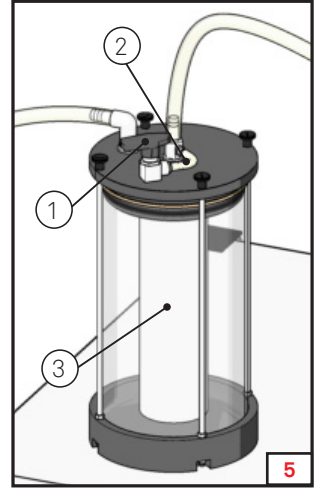

NOTE

Répéter cette opération chaque fois que le filtre est vidé.

6. VIDANGE DU RESERVOIR

A la fin du remplissage, vider tout le liquide présent dans le poste filtrant.

1. Arrêter la machine de remplissage en mettant l'interrupteur principal sur OFF.
2. Enlever le vide de la machine de remplissage.
3. Enlever les poignées de blocage "3" (voir figure 6).
4. Soulever le couvercle pourvu de filtre (voir fig. 7).
5. Vider le réservoir.

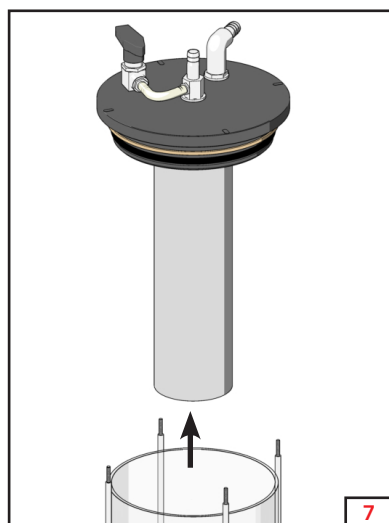
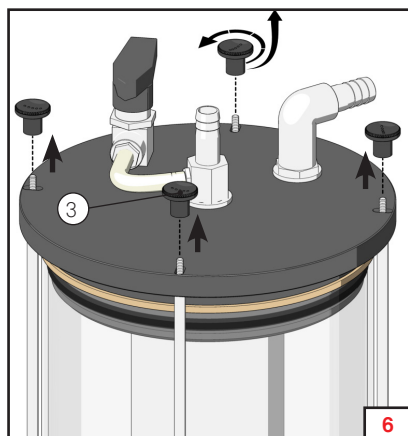

7. REMPLACEMENT FILTRE

Lorsque le filtre est plein/obstrué, la cartouche filtrante doit être remplacée. A cette fin, procéder de la façon suivante:

1. Connecter le tuyau d'entrée et de sortie du produit (voir fig. 8).

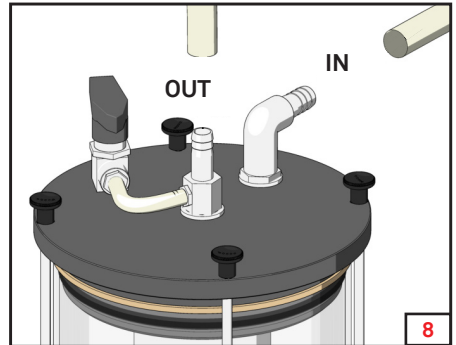

2. Enlever les quatre poignées de blocage "3" (voir figure 9).

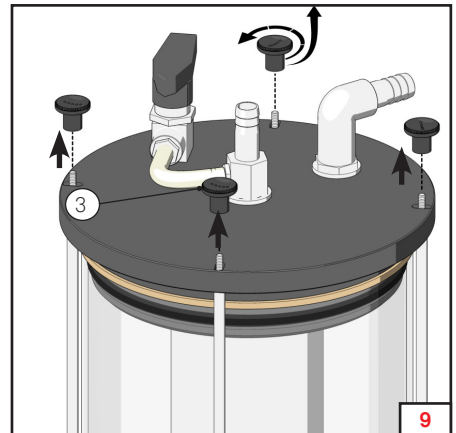

3. Soulever le couvercle pourvu de filtre (voir fig. 10).

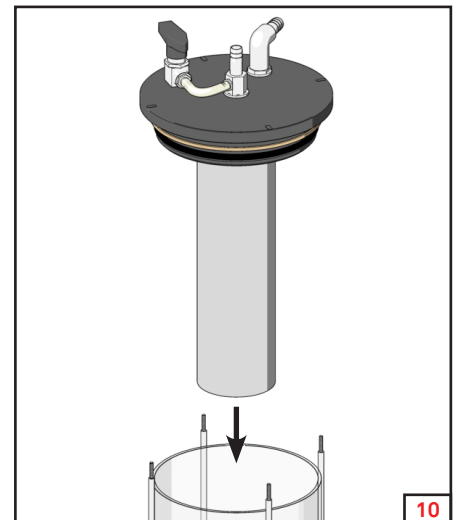

4. Enlever le filtre de son logement en le faisant tourner d'environ 90° et le remplacer avec le filtre souhaité (voir fig. 11).

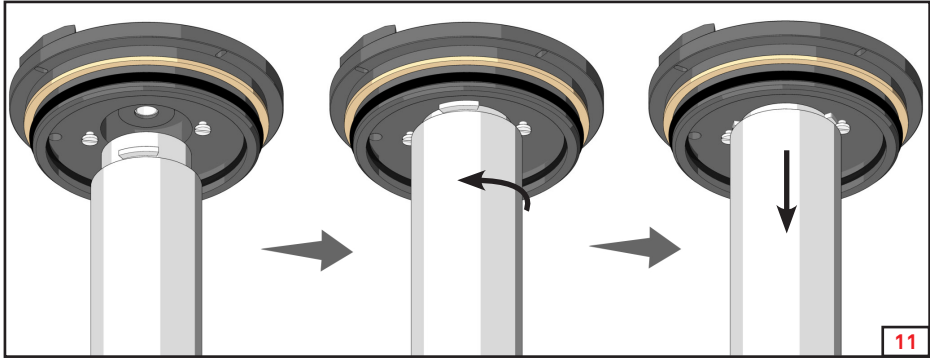

5. Repositionner le nouveau filtre en le bloquant au moyen des arrêts adéquats "4" (voir fig. 12).

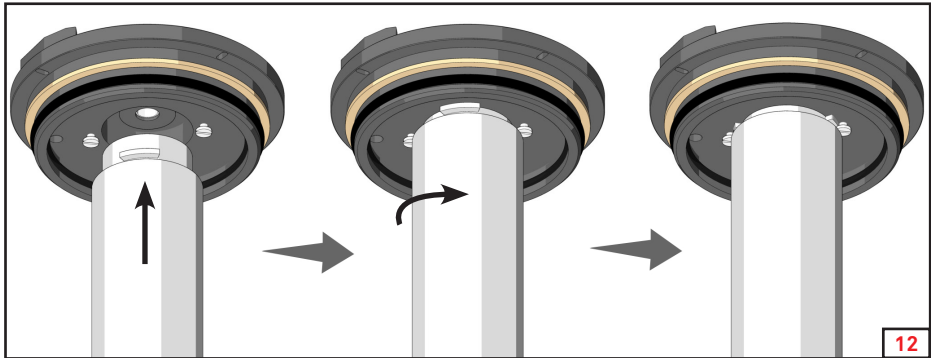

6. Soulever le couvercle pourvu de filtre du réservoir (voir fig. 13).

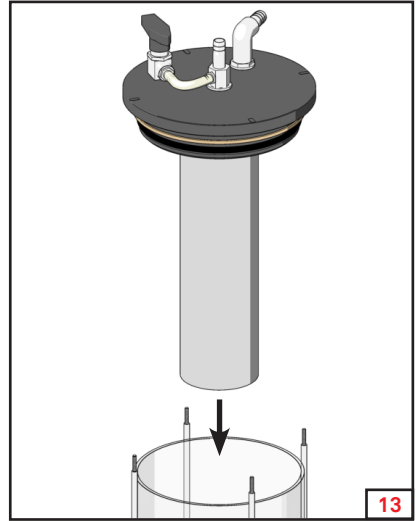

7. Fixer le couvercle au moyen des 4 poignées de blocage "3" (voir figure 14).

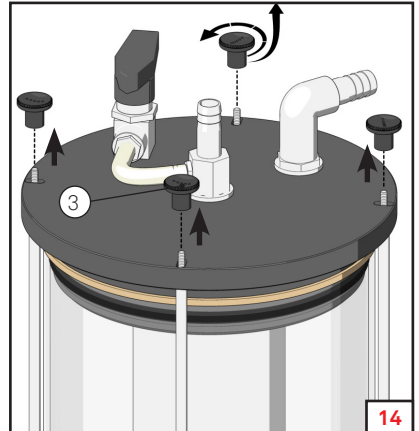

8. ENTRETIEN

NETTOYAGE

Pour un nettoyage encore plus approfondi, enlever les tuyaux et nettoyer les raccords à l'aide d'un écouvillon.

1. Enlever les quatre poignées de blocage "3" (voir fig. 15) et soulever le couvercle pourvu de filtre (voir fig. 16).
2. Ensuite, procéder au nettoyage et au séchage complet de la machine.

ATTENTION

Ne pas utiliser de savons et/ou de produits moussants.

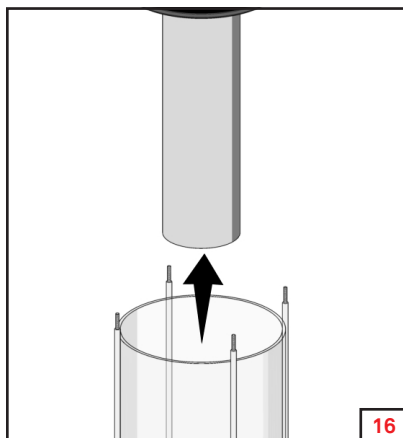
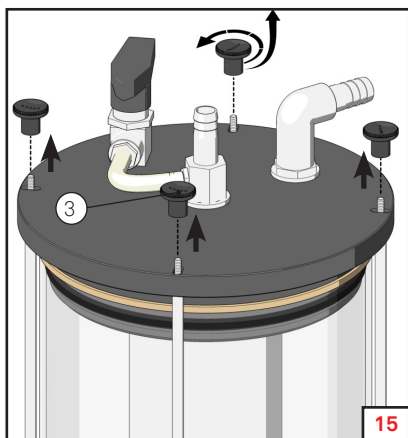

PIECES DE RECHANGE

NOTE

On recommande d'utiliser uniquement des pièces de rechange originales pour le bon fonctionnement du poste de filtration.

Ils peuvent être fournis sur demande:

- tuyaux alimentaires
- cylindre de pyrex

Les cartouches filtrantes sont vendues séparément.

9. ELIMINATION



Si l'image à gauche (poubelle mobile barrée) figure sur le produit, la directive européenne 2012/19/UE s'applique. Ces produits ne peuvent pas être éliminés avec les déchets normaux. Il faut s'informer sur la réglementation en vigueur concernant la collecte sélective des appareils électriques et électroniques. Ne pas jeter les appareils usés avec les déchets ménagers. L'élimination correcte des appareils usés contribue à éviter les effets nuisibles sur l'environnement et la santé. Le recyclage des matériaux permet de réduire la consommation de matières premières.

10. DECLARATION DE CONFORMITE



Producteur: Industria di Leivi - Via Gazzo, 1 - 16040 Leivi (GE) - Italy

On déclare que la machine pourvue de marquage CE est conforme aux directives suivantes:

- Règlement 1935/2004/CE
- Règlement 2023/2006/CE

11. GARANTIE

Sauf indication contraire dans la documentation spécifique reçue avec le produit, la Société Industria di Leivi garantit ses postes de filtration pour une durée de 12 mois à partir de la date de la facture.



La garantie couvre le remplacement ou la réparation gratuite des composants de la machine contre tout défaut d'origine reconnu suite à un vice de fabrication, exclusivement dans l'usine du revendeur. En cas de retour pour réparation sous garantie, **le client doit toujours renvoyer les postes de filtration complets au revendeur. Les réparations sous garantie de composants individuels défectueux ne seront pas acceptées.**

Le matériel à réparer sera envoyé en PORT PAYE.





Une fois la réparation effectuée, il sera renvoyé au client en PORT DU.

La garantie ne prévoit ni l'intervention du personnel de la Société sur le site d'installation des postes de filtration, ni leur démontage de l'installation.

La garantie ne s'applique pas aux défaillances provenant de:

-  utilisation impropre ou installation incorrecte;
-  causes externes;
-  négligence ou faute d'entretien.

LA GARANTIE EST ANNULEE:

-  en cas de retard dans les paiements ou d'autres inexécutions de contrat;
-  en cas de réparations ou modifications non autorisées par la Société Industria di Leivi;
-  au cas où le dommage serait déterminé par utilisation impropre ou fonctionnement anormal, négligence, coups, chutes et d'autres causes qui ne concernent pas les conditions normales d'utilisation;
-  au cas où la machine serait démontée, endommagée ou réparée par du personnel non autorisé par Industria di Leivi;
-  au cas où la machine serait employée pour des buts différents de ceux qui sont indiqués dans ce manuel d'instructions.

Les réparations effectués en garantie n'interrompent pas la garantie elle-même.

Toute controverse sera débattue dans le tribunal de Gênes.

Nous vous remercions préalablement pour l'attention que vous prêterez à ce manuel; nous vous invitons en outre à nous signaler toute amélioration que vous jugerez nécessaire afin de le rendre le plus complet possible.

