

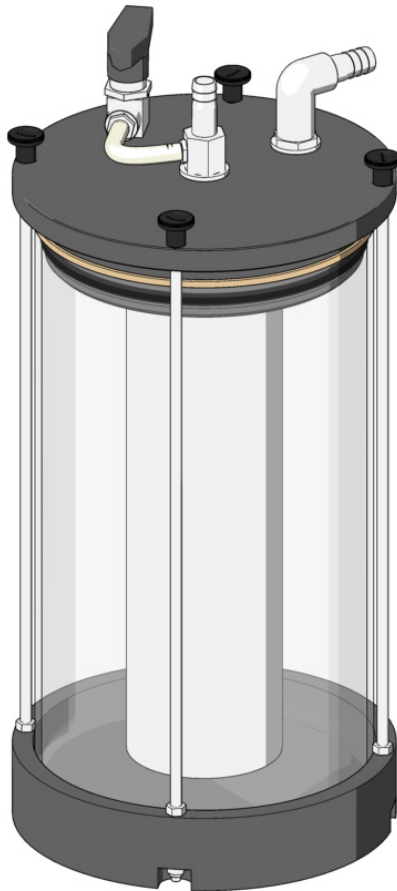

MANUAL DE USUARIO ESTACIÓN DE FILTRADO PARA ALIMENTOS LÍQUIDOS CON FILTRO ÚNICO



ÍNDICE

1. Normas generales de seguridad.....	4
2. Contenido del embalaje.....	6
3. Desembalaje	6
4. Descripción del producto	7
5. Puesta en funcionamiento	8
6. Vaciado del depósito.....	10
7. Sustitución filtro	11
8. Mantenimiento.....	14
9. Puesta fuera de servicio	15
10. Declaración de conformidad.....	15
11. Garantía	16

1. NORMAS GENERALES DE SEGURIDAD

Leer atentamente las instrucciones y las advertencias de seguridad antes del uso. Conservar el manual para consultas futuras.

Todas las imágenes son puramente indicativas. Los productos podrán estar sujetos a modificaciones futuras.



Este manual es parte integrante de las estaciones de filtrado Ultrafiller y debe ser leído atentamente antes de su uso ya que proporciona importantes indicaciones relativas a seguridad de la instalación, uso y mantenimiento. Conservar cuidadosamente.



Antes de utilizar la estación de filtrado, leer atentamente las normas generales de seguridad a continuación.

- Después de quitar el embalaje, verificar la integridad de las estaciones de filtrado. En caso de duda, no utilizarlas y dirigirse a un Centro de Asistencia Autorizado. No dejar los elementos del embalaje (bolsas de plástico, cartón, etc.) al alcance de los niños o personas discapacitadas, pues podrían ser fuentes de peligro. El concepto de seguridad del aparato sólo es válido en condiciones perfectas.
- El aparato no debe ser utilizado por niños o por personas discapacitadas física o mentalmente o que carezcan de experiencia, excepto si están vigilados por una persona responsable de su seguridad y si están provistos de las instrucciones de uso del aparato. Los niños deben ser vigilados para que no jueguen con el aparato.
- Colocar el dispositivo sobre una superficie seca y estable.
- No exponer el aparato a la luz directa del sol.
- No obstruir el dispositivo con objetos cuando esté en funcionamiento.
- No exponer el dispositivo a viento, lluvia y salpicaduras de agua.
- No sumergir nunca el aparato en el agua u otros líquidos.
- No utilizar esponjas metálicas o productos abrasivos para limpiar el dispositivo.
- Los niños deben ser vigilados para que no jueguen con la estación de filtrado.
- El aparato ha sido fabricado por un uso doméstico y en ambientes similares (entornos de trabajo, hoteles, moteles e instalaciones similares). El dispositivo no ha sido fabricado por un uso industrial.
- El dispositivo no ha sido fabricado por un uso industrial. Si fuera necesario reparar o sustituir cables de conexión y/o dispositivos dañados o que no funcionan correctamente, contactar al Servicio de Atención al Cliente
- No abrir el cuerpo del aparato para intentar repararlo autónomamente. En este caso, se perjudica la seguridad del aparato mismo y la garantía pierde su validez.
- No sumergir NUNCA el aparato en el agua; limpiarlo utilizando exclusivamente un trapo ligeramente húmedo.

 **CUIDADO**

El aspecto original de los aparatos nunca tiene que ser modificado.
Al recibir los mismos, controlar que lo que ha sido entregado corresponda a lo que ha sido pedido.
En caso de falta de conformidad informar inmediatamente al fabricante.
Además, controlar que durante el transporte no se hayan ocasionado daños.

Los productos Industria di Leivi no han sido diseñados para funcionar en ambientes con peligro de explosiones o con elevado riesgo de incendios. En caso de averías o funcionamiento incorrecto, las Estaciones de filtrado no se deben utilizar hasta que el Servicio de Asistencia Técnica haya terminado su reparación.

Servicio Asistencia Técnica

SELLO
VENDEDOR

2. CONTENIDO DEL EMBALAJE

La máquina de filtrado se entrega en una caja que contiene:

1. Estación de filtrado
2. Tubos de entrada y salida producto de 3/ 8"
3. Manual de instrucciones

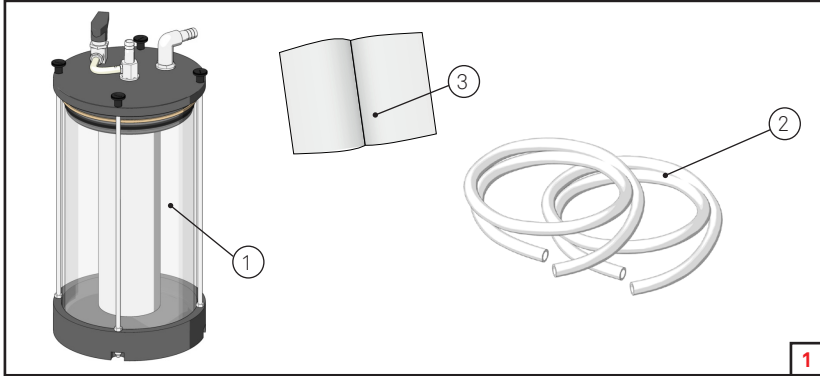

3. DESEMBALAJE

1. Extraer el aparato de la caja.
2. Quitar todas las partes del envase.

CUIDADO

No dejar que los niños jueguen con las bolsas de plástico.
¡Podrían asfixiarse!

Inspeccionar el aparato

Antes de poner en marcha el aparato, cerciorarse de que todas las partes listadas han sido entregadas y de que no hay daños visibles.

NOTA

Es necesario limpiar y desinfectar la estación de filtrado antes de utilizarla.

4. DESCRIPCIÓN DEL PRODUCTO

La estación de filtrado ha sido diseñada para filtrar alimentos líquidos durante las operaciones de llenado de botellas.

El líquido entra en la máquina gracias a la depresión creada por la máquina de embotellado (no suministrada).

La máquina de filtrado está compuesta por las siguientes partes principales:

1. Racor entrada líquido
2. Racor salida líquido
3. Grifo de llenado tanque
4. Cilindro en pyrex
5. Filtro

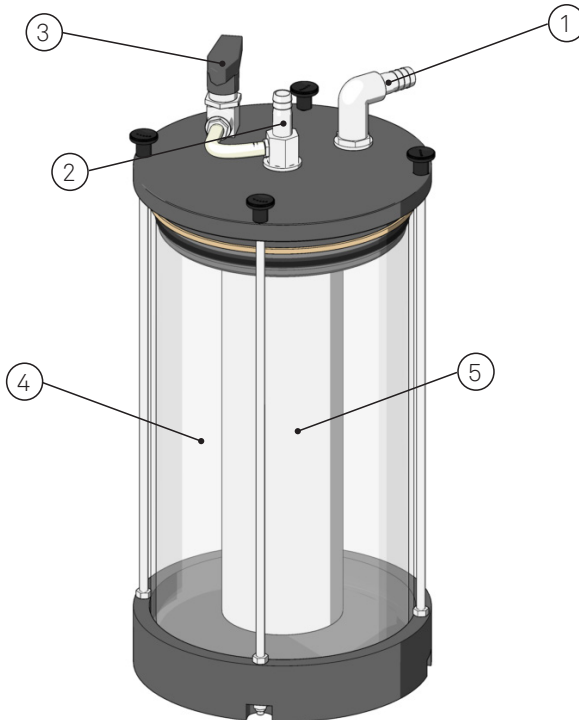

CUIDADO

Para trabajar con el líquido es posible utilizar sólo tubos de uso alimentario y con temperatura máxima de 80°.

5. PUESTA EN FUNCIÓN

POSICIONAMIENTO

Posicionar la máquina en una superficie plana, lejos de fuentes de calor.

Usar un nivel de burbuja de aire para verificar la posición del aparato y, si fuera necesario, nivelar el mismo de manera adecuada.

POSICIONAMIENTO FILTRO

Insertar cada filtro en su asiento y girarlo de 90° en sentido horario hasta bloquearlo con los seguros "1" (véase fig. 2). Los filtros se venden separadamente.

Activar la llenadora y proceder a las operaciones de llenado (véase el manual correspondiente).

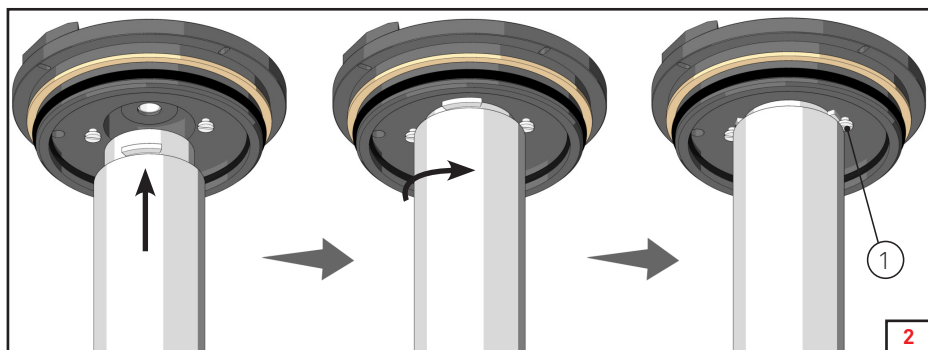

CONEXIÓN TUBO DE ENTRADA Y SALIDA

Conectar los tubos de entrada y salida con sus soportes (véase fig. 3).

Verificar que el tubo de salida esté correctamente conectado a la máquina llenadora (no suministrada - véase el manual correspondiente).

La estación de filtrado puede ser conectada a la máquina llenadora Ultrafiller 1 como indicado en la figura (véase fig. 4).

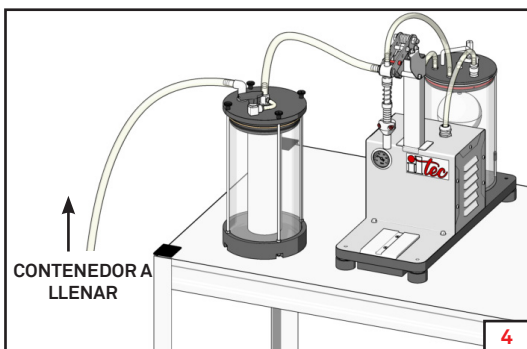
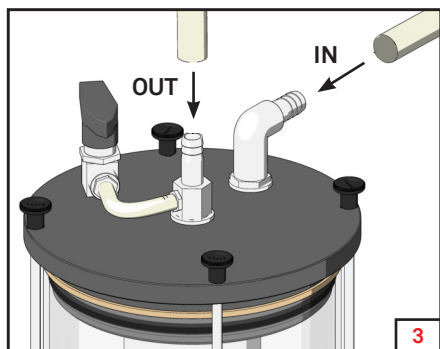

FUNCIONAMIENTO DE LA ESTACIÓN DE FILTRADO

Una vez posicionado el filtro y conectada la estación de filtrado a la máquina llenadora Ultrafiller 1, seguir como indicado a continuación:

1. Abrir el grifo by-pass "1" del portafiltro.
2. Activar la máquina llenadora.
3. Cuando el líquido llega al tubo transparente "3" cerrar el grifo. Desde este momento el filtro "3" está activo.

NOTA

Repetir esta operación cada vez que se vacía el filtro.

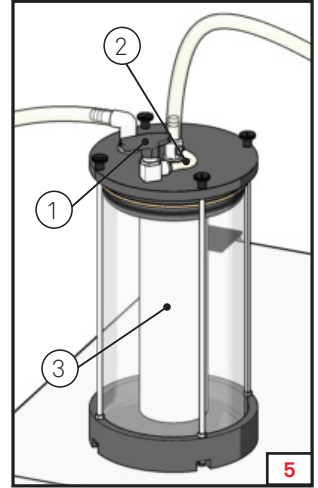

6. 11.VACIADO DEL DEPÓSITO

Terminado el proceso de llenado, vaciar el líquido presente en la estación.

1. Apagar la máquina llenadora poniendo el interruptor general en posición 0.
2. Eliminar el vacío de la llenadora
3. Remover los cuatro pomos de bloqueo "3" (véase fig. 6).
4. Levantar la tapa con el filtro (véase fig. 7).
5. Vaciar el tanque.

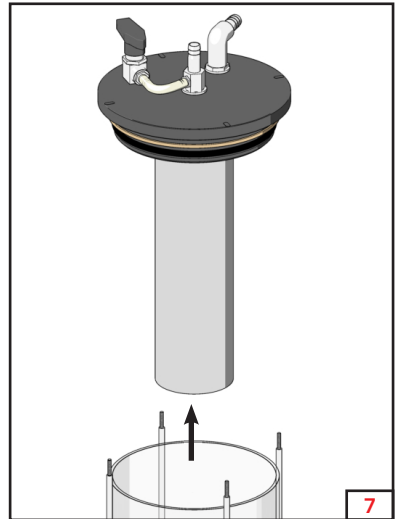
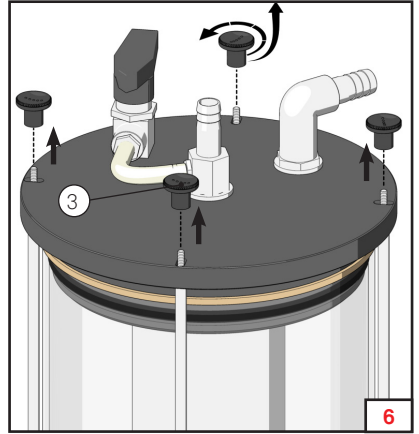

7. SUSTITUCIÓN FILTRO

Cuando los filtros estén llenos/atascados es necesario sustituir los cartuchos de filtrado. Por eso, proceder como indicado a continuación:

1. Remover los tubos de entrada y salida del producto (véase fig. 8).

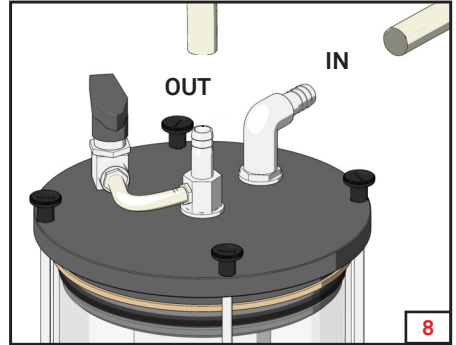

2. Remover los cuatro pomos de bloqueo "3" (véase fig. 9).

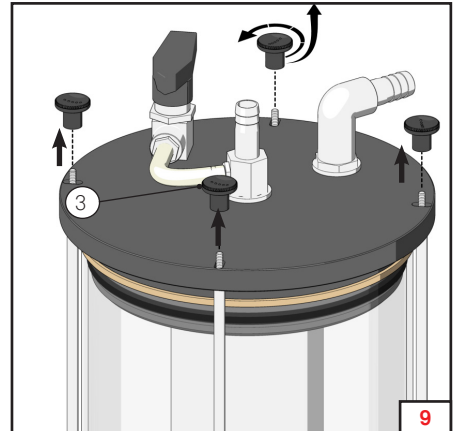

3. Levantar la tapa con el filtro (véase fig. 10).

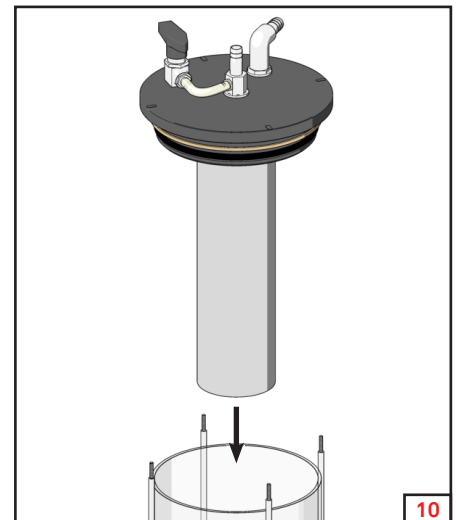

4. Remover el filtro de su asiento girando en sentido antihorario alrededor de 90° y sustituirlo con el filtro deseado (véase fig. 11).

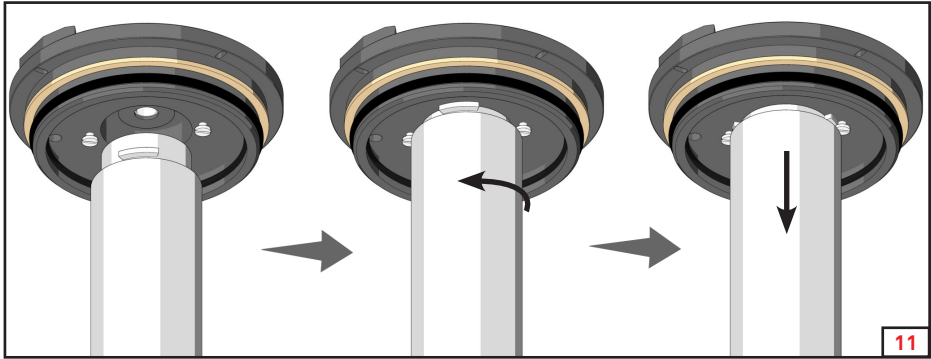

5. Posicionar el nuevo filtro bloqueándolo a través de los seguros "4" (véase fig. 12).

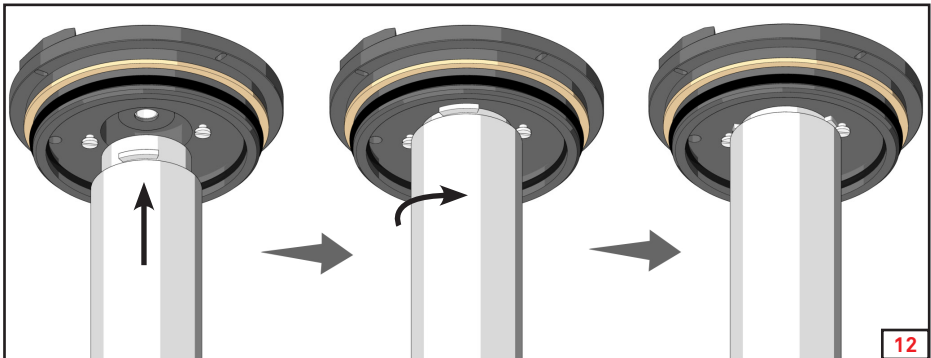

6. Volver a posicionar la tapa con el filtro en el tanque (véase fig. 13).

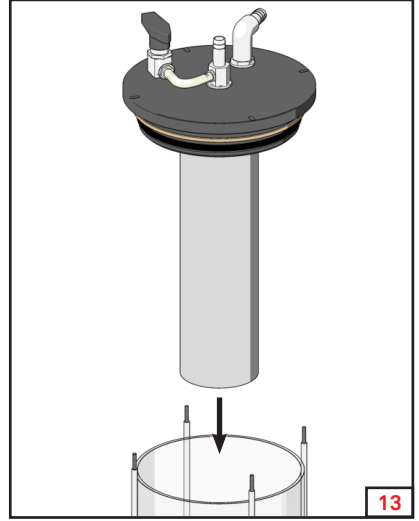

7. Fijar la tapa con los cuatro pomos de bloqueo "3" (véase fig. 14).

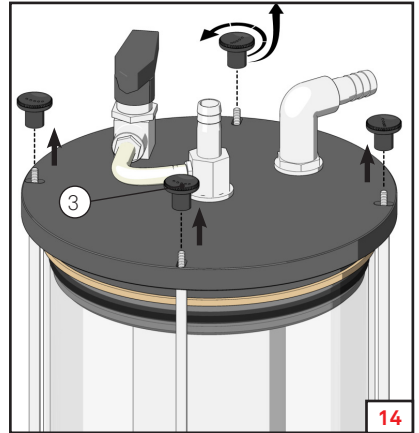

8. MANTENIMIENTO

LIMPIEZA

Para una mejor limpieza remover los tubos y limpiar los racored con una escobilla.

1. Remover los cuatro pomos de bloqueo "3" (véase fig. 15). y levantar la tapa con el filtro (véase fig. 16).
2. Luego, limpiar y secar completamente la máquina.

CUIDADO

No utilizar jabones y/o productos espumantes.

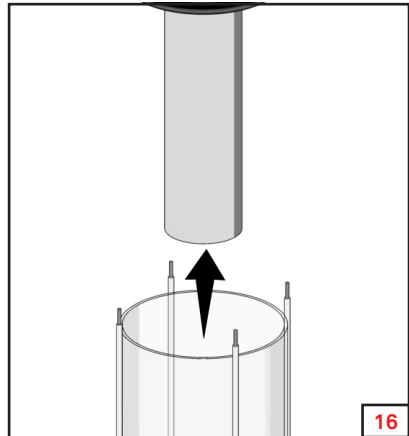
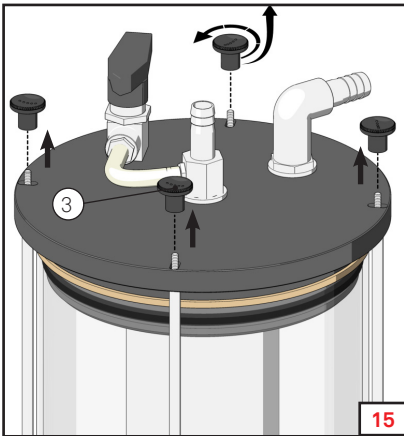

REPUESTOS

NOTA

Para el correcto funcionamiento de la estación de filtrado se aconseja utilizar exclusivamente repuestos originales.

Previa solicitud, podrán facilitarse:

- tubos alimentarios
- cilindro en pyrex

Los cartuchos de filtrado se venden separadamente.

9. PUESTA FUERA DE SERVICIO



Si el dibujo de la izquierda está colocado en el producto (el contenedor de basura tachado), se aplicará la Directiva Europea 2012/19/UE. Estos productos no pueden eliminarse con residuos normales. Infórmese sobre las disposiciones vigentes relativas a la recogida por separado de dispositivos eléctricos y electrónicos. No elimine los viejos aparatos con la basura doméstica. Gracias a la correcta eliminación de los viejos dispositivos, se protege el planeta y la salud de las personas de posibles consecuencias negativas. El reciclaje de materiales ayuda a reducir el consumo de materias primas.

10. DECLARACIÓN DE CONFORMIDAD



Fabricante: Industria di Leivi - Via Gazzo, 1 - 16040 Leivi (GE) - Italy

Declaramos que la máquina con marcado CE cumple con las Directivas siguientes:

- Reglamento 1935/2004/CE
- Reglamento 2023/2006/CE

11. GARANTÍA

Las estaciones de filtrado de Industria di Leivi tienen una garantía de 12 meses a partir de la fecha de la compra, salvo diferentes acuerdos escritos.



La garantía cubre todos los defectos de los materiales y de fabricación, y permite la sustitución de los repuestos o la reparación de los componentes defectuosos sólo si efectuados por nosotros y en nuestro taller. En caso de devolución para reparación en garantía, el cliente está obligado a enviar al fabricante las estaciones de filtrado completas. No se admiten reparaciones en garantía de un componente separado del aparato.

El material a reparar deberá ser enviado en PORTE PAGADO.





Una vez terminada la reparación, el equipo será enviado al Cliente en PORTE DEBIDO.

La garantía no incluye la intervención de nuestros técnicos en el lugar de uso de las máquinas de filtrado, ni su desmontaje.

La garantía no incluye:

-  daños causados por un uso o montaje incorrectos;
-  daños causados por agentes exteriores;
-  daños causados por negligencia o mantenimiento insuficiente.

CADUCIDAD DE LA GARANTÍA:

-  si hay morosidad u otros incumplimientos de contrato;
-  si se efectúan reparaciones o cambios en nuestros aparatos sin nuestra autorización;
-  si el daño es causado por un uso incorrecto, así como mal trato, golpes, caídas y otras causas extrañas al funcionamiento normal del equipo;
-  si el aparato resulta desmontado,desarreglado o reparado por personal no autorizado;
-  si los aparatos se utiliza para fines diferentes de los indicados en el presente manual.

Las reparaciones efectuadas en garantía no interrumpen la duración de la misma.

Para cualquier pleito el Foro de Competencia es el de Genova.

Les agradecemos anticipadamente la atención que pondrán en leer este manual y les rogamos que nos señalen eventuales sugerencias que consideran puedan hacerlo más completo.

