

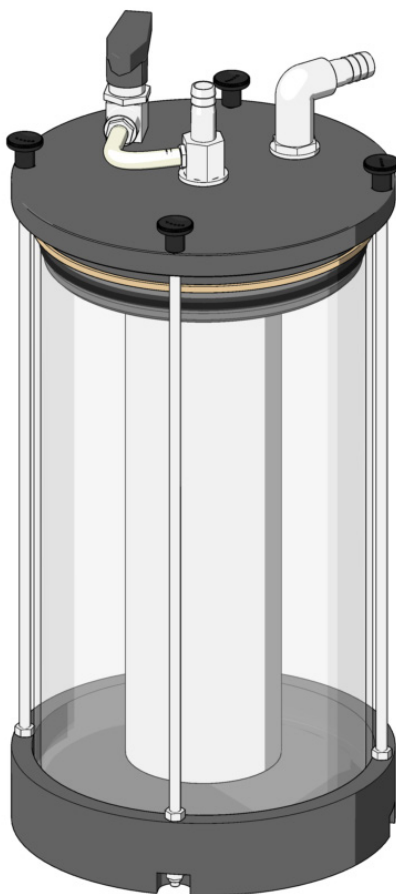

MANUALE UTENTE
STAZIONE FILTRANTE
PER LIQUIDI ALIMENTARI
CON FILTRO SINGOLO



INDICE

1. Norme generali di sicurezza	4
2. Contenuto dell'imballo	6
3. Disimballaggio.....	6
4. Descrizione del prodotto	7
5. Messa in funzione.....	8
6. Svuotamento serbatoio.....	10
7. Sostituzione filtro	11
8. Manutenzione	14
9. Smaltimento.....	15
10. Dichiarazione di conformità.....	15
11. Garanzia.....	16

1. NORME GENERALI DI SICUREZZA

Leggere tutte le istruzioni e le avvertenze di sicurezza prima dell'uso. Conservare il manuale per eventuali consultazioni future.

Tutte le immagini sono inserite a scopo illustrativo. I prodotti possono subire modifiche in corso d'opera.



Il presente manuale d'uso è parte integrante delle Stazioni filtranti e deve essere letto attentamente prima del loro utilizzo poiché fornisce importanti indicazioni riguardanti la sicurezza dell'installazione, dell'uso e della manutenzione. Conservare quindi con cura.



Prima di usare le Stazioni filtranti, leggere attentamente le norme generali di sicurezza di seguito riportate.

- Dopo aver tolto l'imballaggio assicurarsi dell'integrità delle Stazioni filtranti. In caso di dubbio non utilizzarle e rivolgersi presso un Centro Assistenza Autorizzato. Non lasciare gli eventuali elementi dell'imballaggio (sacchetti in plastica, cartone, ecc.) alla portata di bambini o disabili in quanto potenziali fonti di pericolo. Il concetto di sicurezza dell'apparecchio è valido solo in condizioni perfette.
- Questo apparecchio non è stato progettato per essere utilizzato da persone (inclusi i bambini) con capacità fisiche, fisiologiche o intellettuali ridotte, oppure che non abbiano esperienza e/o capacità, a meno che non siano sotto il controllo di una persona responsabile della sicurezza o che fornisca loro le istruzioni su come utilizzare l'apparecchio. Controllare i bambini per evitare che giochino con l'apparecchio.
- Posizionare il dispositivo su una superficie asciutta e stabile.
- Non esporre il dispositivo alla luce diretta del sole.
- Non ostruire il dispositivo con oggetti quando è in funzione.
- Non esporre il dispositivo a vento, pioggia e spruzzi d'acqua.
- Non immergere mai il dispositivo in acqua o in altri liquidi.
- Non utilizzare spugnette in metallo o prodotti abrasivi per pulire il dispositivo.
- Sorvegliare i bambini affinché non giochino con la stazione filtrante.
- Il dispositivo è per un uso domestico e in ambienti simili (ambienti di lavoro, hotel, motel e strutture simili). Il dispositivo non è per uso industriale.
- Affidare al servizio di assistenza clienti la riparazione o la sostituzione di cavi di connessione e/o di dispositivi danneggiati o che non funzionano correttamente.
- Non aprire l'involucro dell'apparecchio per cercare di ripararlo da soli. In questo caso si rischia di compromettere la sicurezza dell'apparecchio e la garanzia non è più valida.
- Non immergere MAI l'apparecchio nell'acqua; pulirlo solo con un panno leggermente umido.

 **ATTENZIONE**

La configurazione originale degli apparecchi non deve essere assolutamente modificata. Al ricevimento degli stessi controllare che la fornitura corrisponda alle specifiche dell'ordine. In caso di non conformità informare immediatamente il produttore. Verificare inoltre che non vi siano stati danneggiamenti durante il trasporto.

I prodotti Industria di Leivi non sono progettati per funzionare in ambienti con pericolo di esplosioni e ad alto rischio di incendi. In caso di guasti o non corretto funzionamento, le Stazioni filtranti non devono essere utilizzate fino a quando il Servizio Assistenza Tecnica non abbia ultimato l'intervento di riparazione.

Servizio Assistenza Tecnica

TIMBRO
RIVENDITORE

2. CONTENUTO DELL'IMBALLO

La stazione filtrante viene consegnata in una scatola al cui interno sono contenuti:

1. Stazione filtrante
2. Tubi di ingresso e uscita prodotto da 3/8"
3. Manuale di istruzioni

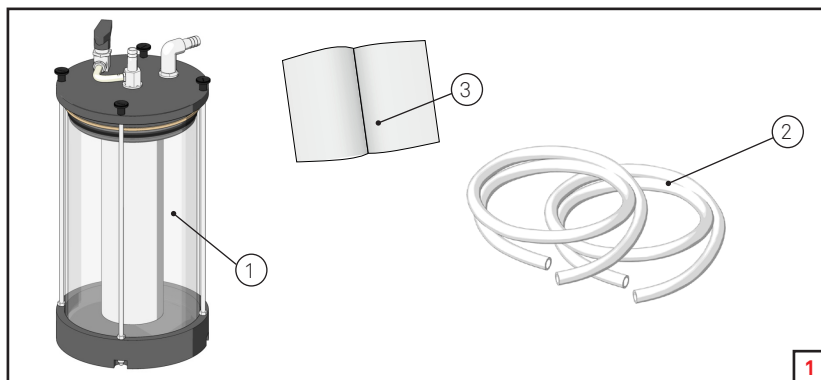

3. DISIMBALLAGGIO

1. Estrarre l'apparecchio dalla scatola.
2. Togliere tutte le parti dalla confezione.

ATTENZIONE

Non lasciare che i bambini giochino con i sacchetti di plastica.
Rischiano di soffocarsi!

Controllare l'apparecchio

Prima di mettere in funzione l'apparecchio, controllare che ci siano tutte le parti elencate e che non ci siano segni visibili di danno.

NOTA

La stazione filtrante deve essere pulita e igienizzata prima di ogni utilizzo,

4. DESCRIZIONE DEL PRODOTTO

La stazione filtrante è stata progettata per la filtrazione di liquidi alimentari durante la fase di riempimento bottiglie.

L'ingresso del liquido nella stazione filtrante avviene attraverso la depressione creata dall'im-bottigliatrice (non inclusa).

La stazione filtrante è composta dalle seguenti parti principali:

1. Raccordo ingresso liquido
2. Raccordo uscita liquido
3. Rubinetto riempimento serbatoio
4. Cilindro di pyrex
5. Filtro

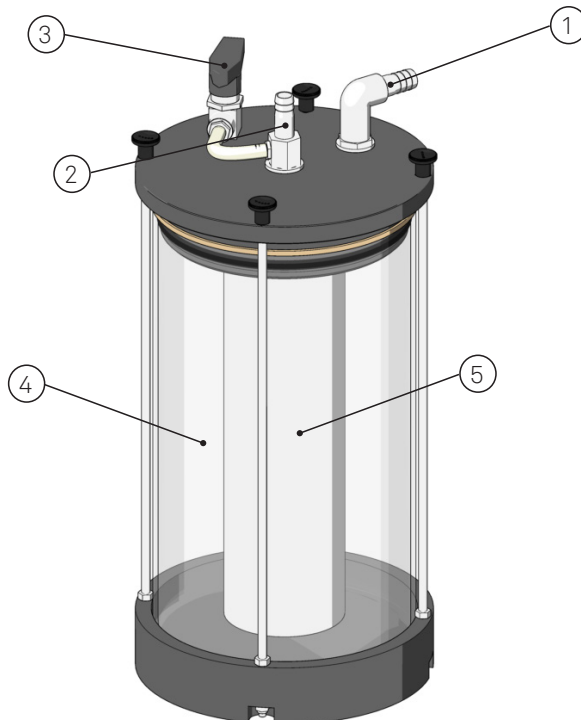

ATTENZIONE

Per il passaggio del liquido utilizzare esclusivamente tubi ad uso alimentare ad una temperatura massima di 80°.

5. MESSA IN FUNZIONE

POSIZIONAMENTO

Posizionare la stazione filtrante su una superficie piana, lontana da fonti di calore. Verificare la messa in bolla dell'apparecchiatura e se necessario livellarla opportunamente.

POSIZIONAMENTO FILTRO

Inserire il filtro nella propria sede e ruotarlo di circa 90° in senso orario e bloccarlo attraverso gli appositi fermi "1" (vedi fig. 2). I filtri sono venduti separatamente. Attivare la riempitrice e procedere al riempimento (vedi relativo manuale).

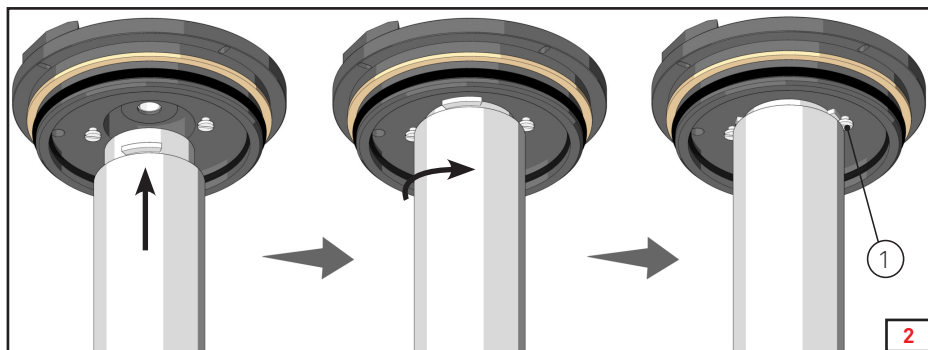

COLLEGAMENTO TUBO DI INGRESSO E USCITA

Collegare i tubi di ingresso e uscita ai relativi portatubi (vedi fig. 3).

Verificare il corretto collegamento del tubo di uscita alla riempitrice (non inclusa - vedi relativo manuale).

La stazione filtrante può essere collegata alla riempitrice ultrafiller 1 come indicato in figura (vedi. fig.4)

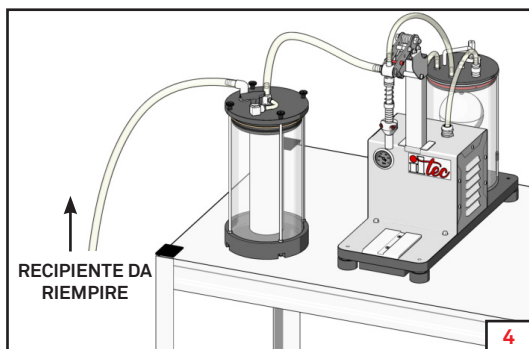
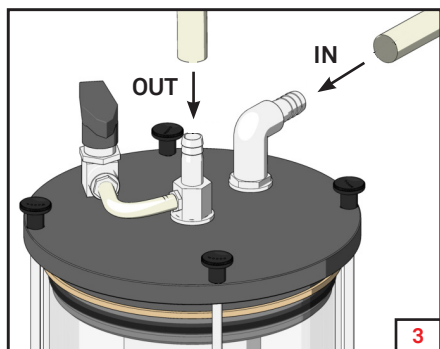

FUNZIONAMENTO DELLA STAZIONE FILTRANTE

Dopo aver posizionato il filtro e collegato la stazione filtrante alla riempitrice Ultrafiller 1, procedere come segue:

1. Aprire il rubinetto by-pass "1" del portafiltro.
2. Attivare la riempitrice.
3. Quando il liquido arriva al tubo trasparente "2" chiudere il rubinetto. Da questo momento il filtro "3" è operativo.

NOTA

Ripetere questa operazione ogni qualvolta il filtro viene svuotato.

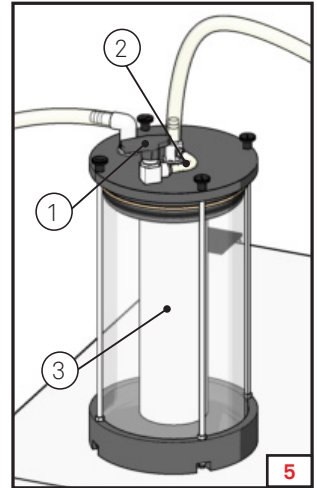

6. SVUOTAMENTO SERBATOIO

Al termine del riempimento svuotare il liquido eventualmente presente nella stazione.

1. Spegnerne la riempitrice posizionando l'interruttore generale su OFF.
2. Togliere il vuoto dalla riempitrice.
3. Rimuovere i pomoli di bloccaggio "3" (vedi figura 6).
4. Sollevare il coperchio completo di filtro (vedi fig. 7).
5. Svuotare il serbatoio.

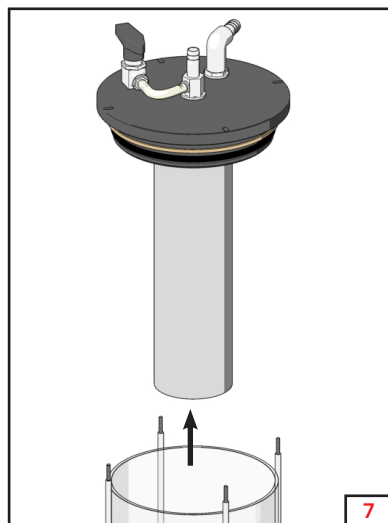
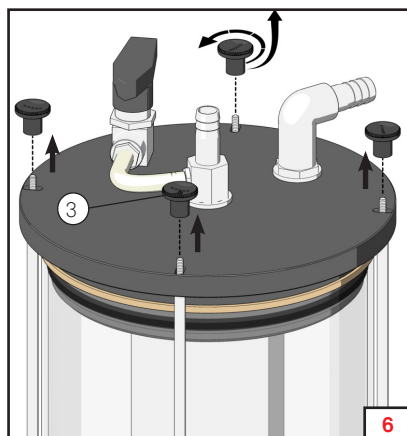

7. SOSTITUZIONE FILTRO

Quando il filtro è pieno/otturato è necessario sostituire la cartuccia filtrante. A tal scopo procedere come segue:

1. Rimuovere i tubi di ingresso e uscita del prodotto (vedi fig. 8).

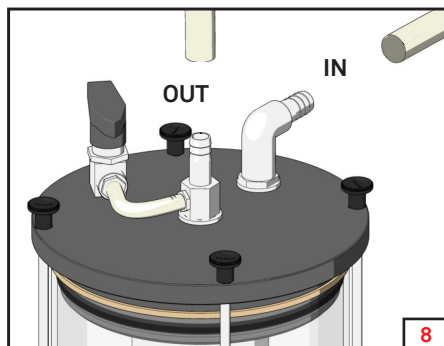

2. Rimuovere i quattro pomoli di bloccaggio "3" (vedi fig. 9).

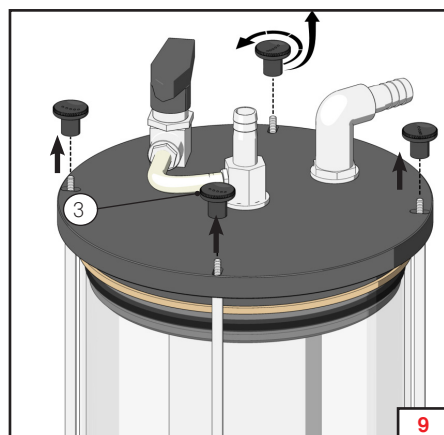

3. Sollevare il coperchio completo di filtro (vedi fig. 10).

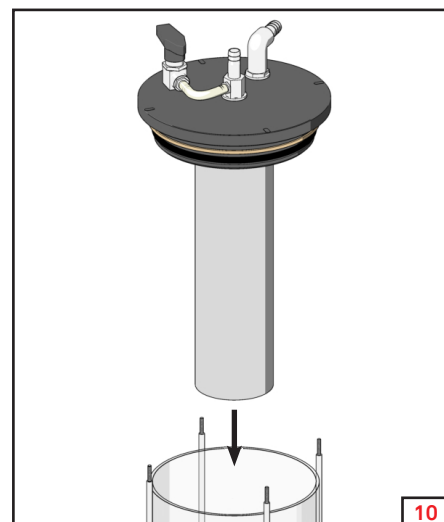

4. Rimuovere il filtro dalla propria sede ruotandolo in senso orario di circa 90° e sostituirlo con il filtro desiderato (vedi fig. 11).

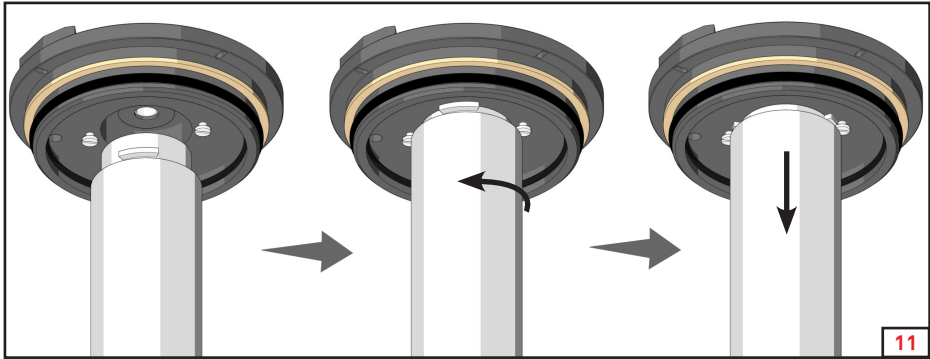

5. Riposizionare il nuovo filtro bloccandolo attraverso gli appositi fermi "4" (vedi fig. 12).

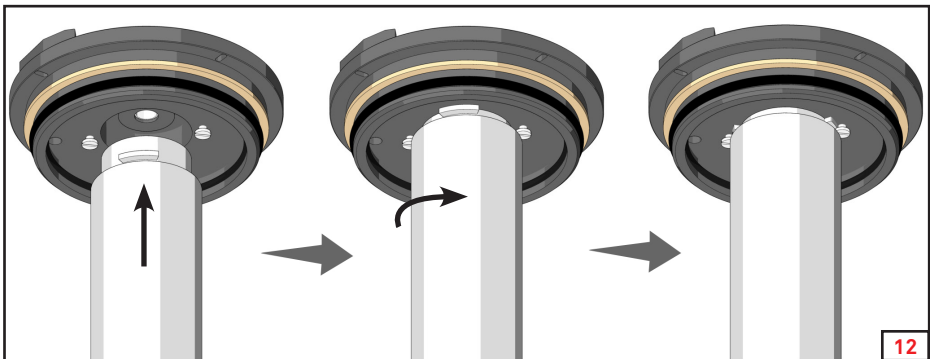

6. Riposizionare il coperchio completo di filtro sul serbatoio (vedi fig. 13).

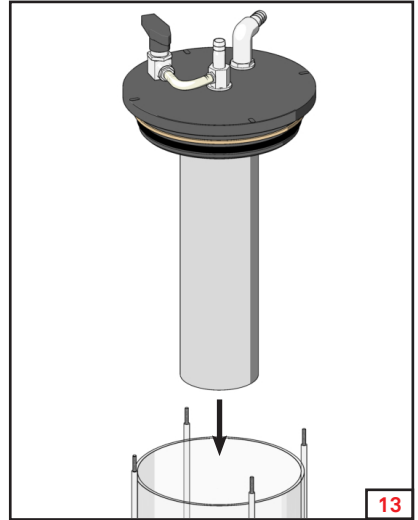

7. Fissare il coperchio attraverso i 4 pomoli di bloccaggio "3" (vedi fig. 14).

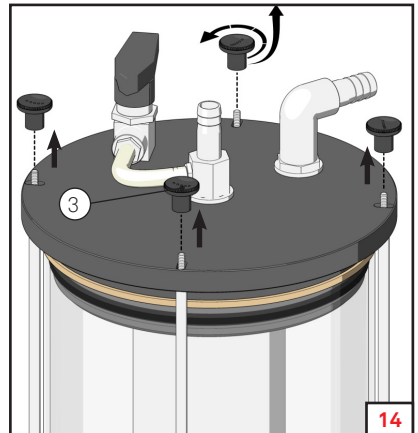

PULIZIA

Per una pulizia più profonda rimuovere i tubi e pulire i raccordi con uno scovolo.

1. Rimuovere i quattro pomoli di bloccaggio "3" (vedi fig. 15) e sollevare il coperchio completo di filtro (vedi fig. 16).
2. Procedere quindi alla pulizia e all'asciugatura completa della macchina.

ATTENZIONE

Non utilizzare saponi e/o prodotti schiumogeni.

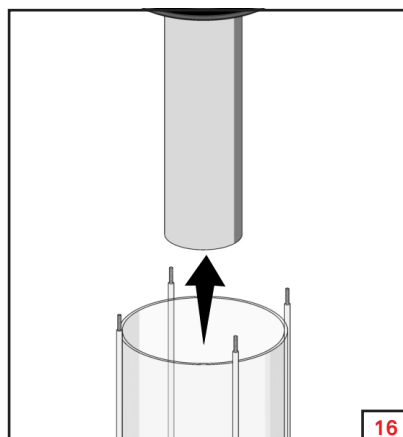
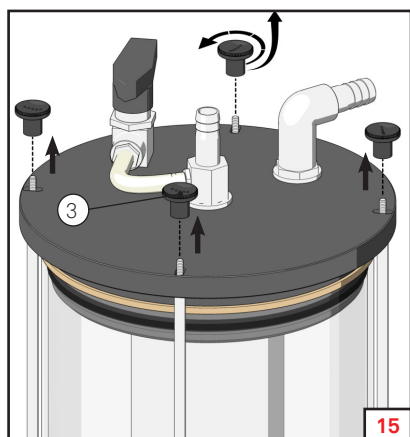

RICAMBI

NOTA

Per il corretto funzionamento della stazione filtrante si consiglia di utilizzare esclusivamente ricambi originali.

Su richiesta possono essere forniti:

- tubi alimentari
- cilindro in pyrex

Le cartucce filtranti sono vendute separatamente.

9. SMALTIMENTO



Se sul prodotto è presente la figura a sinistra (il cassonetto dei rifiuti mobile sbarrato), si applica la direttiva europea 2012/19/UE. Questi prodotti non possono essere smaltiti con i rifiuti normali. Informarsi sulle disposizioni vigenti in merito alla raccolta separata di dispositivi elettrici ed elettronici. Non smaltire i vecchi dispositivi con i rifiuti domestici. Grazie al corretto smaltimento dei vecchi dispositivi, si proteggono il pianeta e la salute delle persone da possibili conseguenze negative. Il riciclo di materiali aiuta a ridurre il consumo di materie prime.

10. DICHIARAZIONE DI CONFORMITÀ



Produttore: Industria di Leivi - Via Gazzo, 1 - 16040 Leivi (GE) - Italy

Si dichiara che la macchina con marchio CE è conforme alle seguenti Direttive:

- Regolamento 1935/2004/CE
- Regolamento 203/2006/CE

11. GARANZIA

Le Stazioni filtranti Industria di Leivi sono garantite per 12 mesi dalla data di acquisto, salvo diversi accordi scritti.



La garanzia copre tutti i difetti di materiali e di fabbricazione e prevede la sostituzione di parti di ricambio o la riparazione dei pezzi difettosi esclusivamente presso il rivenditore. In caso di reso per riparazione in garanzia, **il cliente è obbligato a spedire al rivenditore sempre le Stazioni filtranti complete. Non verranno accettate riparazioni in garanzia su singoli componenti guasti.**

Il materiale in riparazione dovrà essere inviato in PORTO FRANCO.





A riparazione avvenuta, il dispositivo sarà inviato in PORTO ASSEGNATO al Cliente.

La garanzia non prevede l'intervento di nostri tecnici sul luogo di impiego delle Stazioni filtranti, né il loro smontaggio.

Sono esclusi dalla garanzia:

-  guasti causati da utilizzo o montaggio non corretti;
-  guasti causati da agenti esterni;
-  guasti causati da incuria o scarsa manutenzione.

LA GARANZIA DECADE:

-  in caso di morosità o altre inadempienze contrattuali;
-  qualora fossero fatte, senza nostro consenso, riparazioni o modifiche ai nostri apparecchi;
-  qualora il danno venisse causato da un utilizzo scorretto, così come da cattivo trattamento quali colpi, cadute ed altre cause non attribuibili a condizioni normali di funzionamento;
-  qualora il dispositivo risultasse smontato, manomesso o riparato da personale non autorizzato;
-  nel caso in cui gli apparecchi venissero impiegati per scopi diversi da quelli indicati nel presente manuale.

Le riparazioni effettuate in garanzia non interrompono la durata della stessa.

Per ogni controversia il Foro Competente è quello di Genova.

Vi ringraziamo anticipatamente dell'attenzione che presterete a questo manuale e Vi invitiamo a segnalarci eventuali suggerimenti che riterrete necessarie per renderlo più completo.

